

- Opción de operación manual o automática
- Dos motores independientes para cuchillas frontal y laterales
- Rápidos cambios de formato

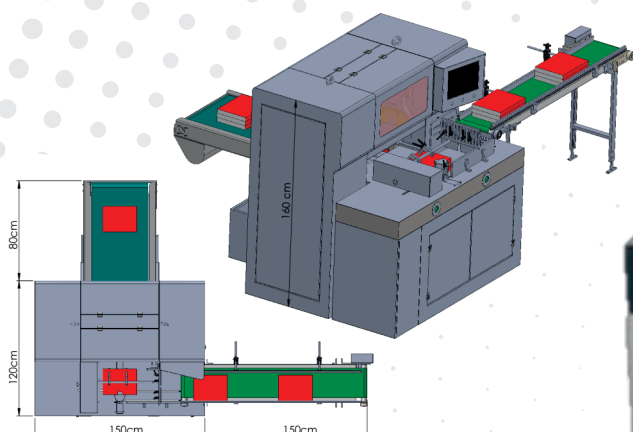

CARACTERÍSTICAS

	GT 3046 Manual	GT 3046 Automática
Controlador:	Pantalla 10" con 1,000 programas x 75 líneas cada uno	Pantalla 10" con 1,000 programas x 75 líneas cada uno. Posibilidad de optar a modo manual o automático
Presión prensado:	Hidráulica	Hidráulica
Corte:	Electromagnético con 2 moto reductores	Electromagnético con 2 moto reductores
Altura corte:	125 mm	100 mm
Formato máximo de corte:	450 x 300 mm	450 x 300 mm
Formato mínimo de corte:	145 x 105 mm	145 x 105 mm
Velocidad:	15c/ min. (Depende de materiales y formato)	15c/ min. (Depende de materiales y formato)
Tamaño cuchillas:	425 x 115 x 10 mm x 2 uds. + 630 x 115 x 10 mm	425 x 115 x 10 mm x 2 uds. + 630 x 115 x 10 mm
Potencia motor cuchillas:	2 motores x 3 Kw 6 Kw totales	2 motores x 3 Kw 6 Kw totales
Potencia motos hidráulico:	2,5 Kw (+0,40 Kw de servo motores)	2,5 Kw (+0,40 Kw de servo motores)
Peso:	900 Kg	980 Kg
Dimensiones:	1.600 x 2.100 x 1.954 mm	3.000 x 2.000 x 1.600 mm

* Los parámetros pueden variar a criterio del fabricante o de las características propias de la instalación sin previo aviso



Es una marca del grupo:

